**Перечень деталей (см. схему №1)**

№	Маркир.	Наименование	К-во
1	П6.528.0.09.01	Полукрышка	2
2	П6.528.0.09.02	Царга	2
3	П6.528.0.09.03	Царга	2
4	П6.528.0.09.04	Опора	2
5	П6.528.0.09.05	Опора	2
6	П6.528.0.09.06	Опора	2
7	П6.528.0.09.07	Опора	2
8	П6.528.0.09.08	Вкладыш	1
9	П6.528.0.09.09	Элемент опорный	2

**Ведомость метизов и фурнитуры**

Наименование	Кол-во	Примечания
Шкант деревянный d8x35	20	для фиксирования соединений
Опора ФБ 482	4	для установки изделия на пол
Стяжка Rastex в компл-те с дюбелем DU232	16	для соединения деталей
Заглушка самоклеящаяся	12	к стяжке Rastex
Заглушка пластмассовая	4	к стяжке Rastex на царги поз. 3
Винт 6x28	16	для крепления царг
Футорка	16	
Механизм для столов (780)	1 пара	
Шурупы 4x16	36	для крепления механизма
Уголок металлический	4	для крепления опорных элементов поз. 9
Шкант стальной диам. 8 мм	8	для полукрышек и вкладыша

При сборке соблюдайте осторожность, чтобы не нанести повреждений отделанным поверхностям. Сборку производите вдвоем. Щиты располагайте горизонтально, на предварительно подстеленные картон или ткань. Для сборки Вам понадобятся молоток, отвертки и шестигранный ключ (в комплект не входят). Перед сборкой изучите инструкцию.

**Порядок сборки**

1. Подготовьте детали к сборке:

1.1 Вставьте опоры ФБ 482 в отверстия диам. 8 мм в нижних торцах опор поз. 4,5.

1.1 Вставьте шканты деревянные диам. 8 мм в торцах опор поз. 6, 7 и опорных элементов поз. 9.

1.2 В отверстия диам. 8 мм в торцах полукрышек поз. 1 и вкладыше поз. 8 вставьте стальные шканты.

1.3 В отверстия диам. 5 мм в пласти опор поз. 4,5 и царг поз. 2 вверните дюбеля стяжек Rastex.

1.4 В отверстия диам. 8 мм в пласти опор поз. 4-7 вкрутите футорки (изображение футорки см. рис. 1).

2. Соберите стол:

2.1 Шурупами 4x16 прикрепите механизм раздвижения к продольным царгам поз. 2, найдя отмеч. места.

2.2 Соберите царговый пояс, установив между продольными царгами поз. 2 опорные элементы поз. 9.

Продольные царги поз. 2 соединяются с поперечными царгами поз. 3 стяжками Rastex, а опорные элементы крепятся к продольным царгам деревянными шкантами и металлическими уголками с шурупами 4x16.

2.3 Положите две полукрышки так, чтобы стальные шканты в торце одной полукрышки вошли в отверстия в торце второй полукрышки, наколками вверх.

2.4 Установите собранный царговый пояс на полукрышки и прикрепите механизм раздвижения к полукрышкам шурупами 4x16, найдя отмеченные места.

2.5 Соберите опоры стола, соединив шкантами и прикрепив стяжками Rastex опоры поз. 4 к опорам поз. 6, а опоры поз. 5 к опорам поз. 7.

2.6 Винтами 6x28 прикрепите опоры к царгам, закрутив винт через царгу в футорку в опоре.

**Соединение стяжкой Rastex**

1.

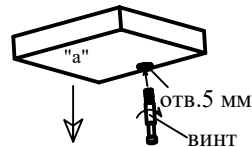

1. Закрутите винт в отверстие диаметром 5 мм в пласти детали "а".

2.

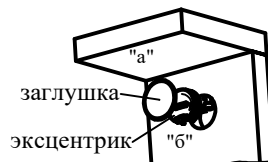

2. Установите деталь "а" на место так, чтобы винт вошел в отверстие в детали "б".

3. Вставьте эксцентрик в отверстие в пласти стенки, цепляя головку винта, и поверните отверткой по часовой стрелке до плотного соединения деталей.

4. Вставьте в паз эксцентрика заглушку.

Размеры стола в положении "разложено":  
2000x900x760 (мм)

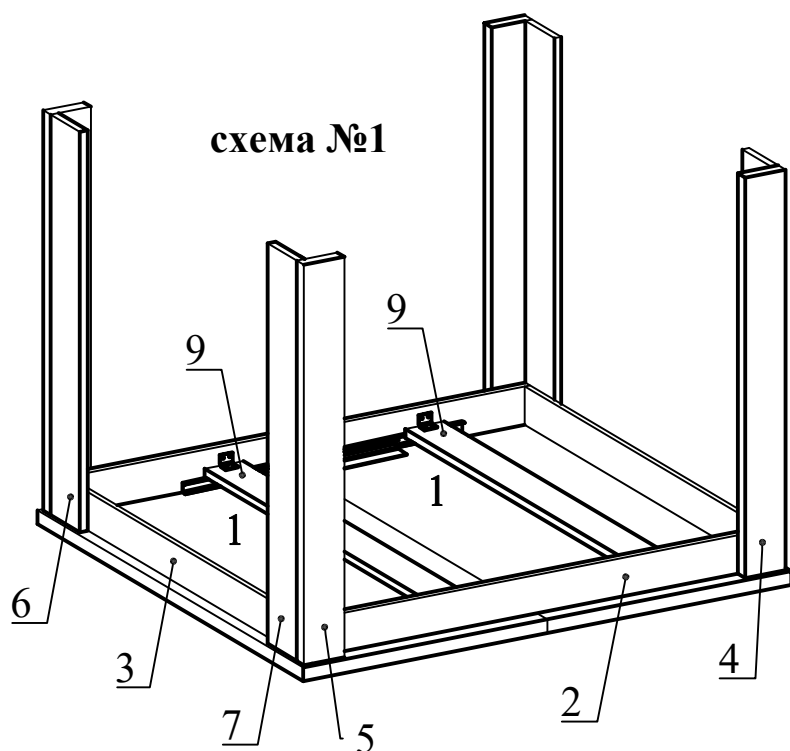

Стяжка Rastex:

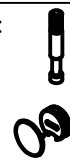

дубель DU232

гайка-эксцентрик  
заглушка

Футорка



рис. 1

## Трансформация стола

1. Раздвиньте максимально полукрышки поз. 1, предварительно подняв рычаги, которые фиксируют направляющие;
2. Аккуратно достаньте вкладыш поз. 8 и положите его на продольные царги;
3. Сдвиньте полукрышки поз. 1 и опустите рычаги, которые фиксируют направляющие.



схема №2



схема №3

**ВНИМАНИЕ!**

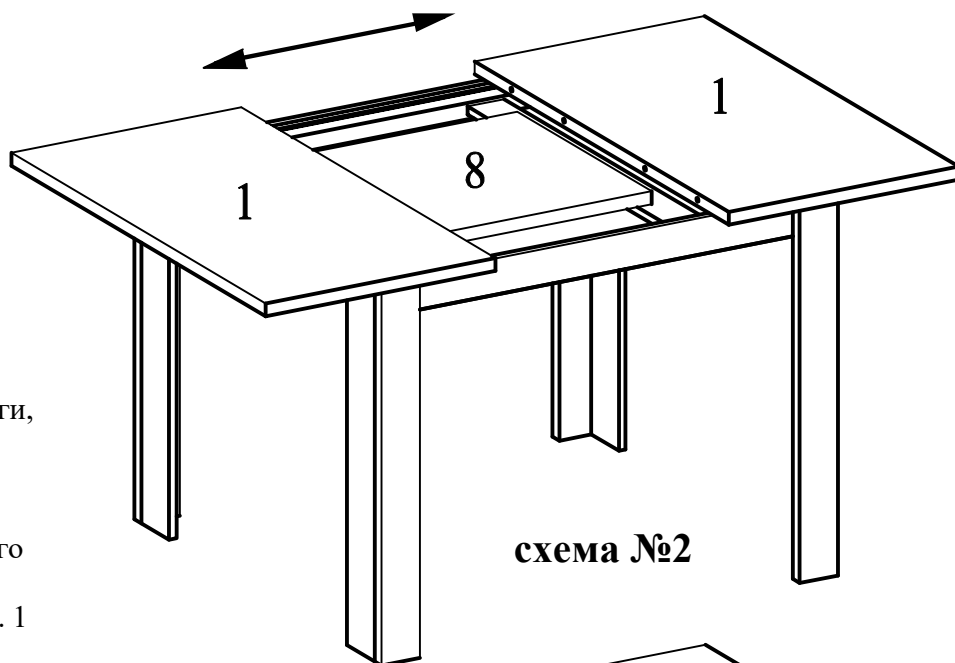
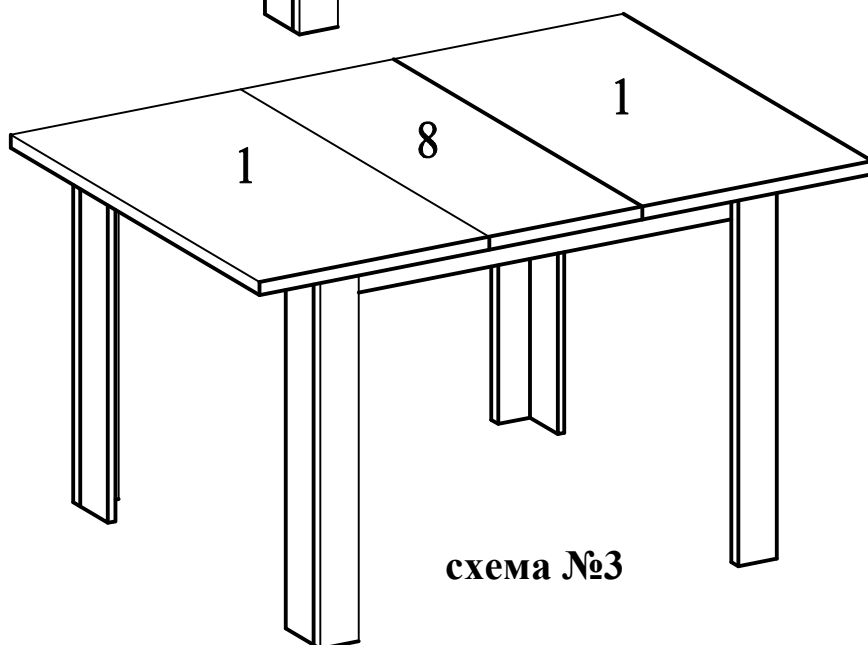
**Стол не рассчитан на  
вес человека!**